

USER MANUAL

FC SERIES

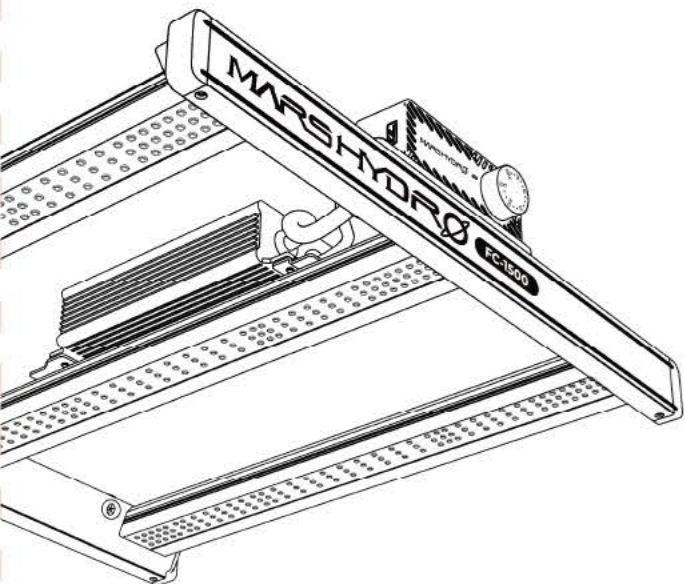

MARSHYDRO

GROW ON EARTH
GROW WITH MARS

MARSHYDRO

W : www.mars-hydro.com
E : service@mars-hydro.com
A : JingTie Industrial Park, LongGang District,
ShenZhen, 518115, China

MADE IN CHINA MARS-FC-10

SPECIFICATION

Model	Watt	PPE	Core Coverage	Max Coverage	PPF	Dimensions	Weight	Voltage
FC1500	150W±5%	2.85 umol/j	2.3*2.3FT/ 70x70CM	2.5*2.5FT/ 75x75CM	427.5umol/s	16.4*15.7*2.8 IN 41.7*40*7.2 CM	6.17LB 2.8KG	@AC100-277V
FC3000	300W±5%	2.85 umol/j	2.5*2.5FT/ 75x75CM	3*3FT/ 90x90CM	855umol/s	23.4*21.2*2.4 IN 59.5*54*6.1 CM	9.92LB 4.5KG	@AC100-277V
FC4000	320W±5%	2.85 umol/j	4*2FT/ 120x60CM	5*3FT/ 150x90CM	912umol/s	44.4*14.2*2.5 IN 113*36.1*6.5 CM	10.80LB 4.9KG	@AC100-277V
FC4800	480W±5%	2.85 umol/j	3*3FT/ 90x90CM	4*4FT/ 120x120CM	1368umol/s	33*33*3.1 IN 84*84*8 CM	16.09LB 7.3KG	@AC100-277V
FC6500	730W±5%	2.9umol/j	4*4FT/ 120x120CM	5*5FT/ 150x150CM	2117umol/s	45.1*44*3.1 IN 114.5*112*8 CM	21.60LB 9.8KG	@AC100-277V
FC8000	800W±5%	2.9umol/j	4*4FT/ 120x120CM	5*5FT/ 150x150CM	2320umol/s	45.1*44*3.5 IN 114.7*112*8.9 CM	24.69LB 11.2KG	@AC220-277V 800W minus 1-10%@AC100-120V
FC1000W	1000W±5%	2.9umol/j	4*4FT/ 120x120CM	5*5FT/ 150x150CM	2900umol/s	45.1*44*3.8 IN 114.7*112*9.8 CM	27.55LB 12.5KG	@AC220-277V 1000W minus 1-20%@AC100-120V
FC1200W	1200W±5%	2.9umol/j	4*6FT/ 120x180CM	5*7FT/ 150x210CM	3451umol/s	66.9*45.1*3.8 IN 170*114.7*9.8 CM	33.51LB 15.2KG	@AC220-277V 1200W minus 1-30%@AC100-120V

—01—

SO LADEN SIE DIE "Mars Hydro" APP HERUNTER DE

- Suchen Sie im App Store oder bei Google Play nach „Mars Hydro“ oder scannen Sie den untenstehenden QR-Code, um die App zu installieren.
- Öffnen Sie die App. Melden Sie sich an oder registrieren Sie ein Konto mit Ihrer E-Mail-Adresse oder Telefonnummer.
- Schließen Sie den iConnect-USB / iHub Pro / iControl an die Dimmer-Box an.
- Drehen Sie den Dimmer-Knopf von „EXT“ auf „OFF“.
- Klicken Sie auf das „+“-Symbol oben rechts in der App, um ein Gerät hinzuzufügen. (Alternativ: Wählen Sie „Light“ in der Funktionsleiste, gehen Sie auf die Licht-Seite und klicken Sie auf das große „+“, um die Leuchte hinzuzufügen.)
- Wählen Sie die Leuchte in den Bluetooth-Suchergebnissen aus. (Klicken Sie auf „Turn on“, um die App-Steuerung zu aktivieren.)

BHinweis:

Schließen Sie den Mars Hydro iConnect-USB / iHub Pro / iControl an, um die Bluetooth-Dimmfunktion zu aktivieren.

COME SCARICARE L'APP "Mars Hydro" IT

- Cercare "Mars Hydro" su App Store o Google Play, oppure scansionare il codice QR qui sotto per installare l'app.
- Aprire l'app. Accedere o registrare un account tramite indirizzo e-mail o numero di telefono.
- Collegare iConnect-USB / iHub Pro / iControl alla centralina del dimmer.
- Ruotare la manopola del dimmer da "EXT" a "OFF".
- Fare clic sul segno "+" nell'angolo in alto a destra della pagina dell'app per aggiungere un dispositivo. (In alternativa, cercare "Light" nella barra delle funzioni, andare alla pagina "Light" e fare clic sul grande segno "+" per aggiungere la lampada.)
- Individuare la lampada nei risultati della scansione Bluetooth. (Fare clic su "Turn on" per attivare il controllo tramite app.)

Nota bene:

Collegare Mars Hydro iConnect-USB / iHub Pro / iControl per abilitare la funzione di regolazione della luminosità (dimming) tramite Bluetooth.

COMMENT TÉLÉCHARGER L'APPLICATION "Mars Hydro" FR

- Recherchez « Mars Hydro » sur l'App Store ou Google Play, ou scannez le code QR ci-dessous pour installer l'application.
- Ouvrez l'application. Connectez-vous ou créez un compte à l'aide de votre adresse e-mail ou de votre numéro de téléphone.

—05—

—02—

- Connectez l'iConnect-USB / iHub Pro / iControl au boîtier du variateur (dimmer).
- Tournez le bouton du variateur de « EXT » vers « OFF ».
- Cliquez sur le signe « + » dans le coin supérieur droit pour ajouter un appareil. (Sinon, recherchez « Light » dans la barre de fonctions, allez sur la page « Light » et cliquez sur le grand « + » pour ajouter la lampe.)
- Localisez la lampe dans les résultats du scan Bluetooth. (Cliquez sur « Turn on » et votre lampe est prête à être contrôlée via l'application.)

Remarque:

Connectez le Mars Hydro iConnect-USB / iHub Pro / iControl pour activer la fonction de variation (dimming) via Bluetooth.

CÓMO DESCARGAR LA APLICACIÓN "Mars Hydro" ES

- Busque "Mars Hydro" en App Store o Google Play, o escanee el código QR de abajo para instalar la aplicación.
- Abra la aplicación. Inicie sesión o registre una cuenta con su correo electrónico o número de teléfono.
- Conecte el iConnect-USB / iHub Pro / iControl a la caja del atenuador (dimmer).
- Gire la perilla del atenuador de "EXT" a "OFF".
- Haga clic en el signo "+" en la esquina superior derecha de la aplicación para añadir un dispositivo. (O bien, busque "Light" en la barra de funciones, vaya a la página "Light" y haga clic en el signo "+" grande para añadir la lámpara.)
- Localice la lámpara en los resultados del escaneo Bluetooth. (Haga clic en "Turn on" y su lámpara estará lista para el control por aplicación.)

Atención:

Conecte el Mars Hydro iConnect-USB / iHub Pro / iControl para habilitar la función de regulación (dimming) por Bluetooth.

HOE DE "Mars Hydro" APP TE DOWNLOADEN NL

- Zoek naar "Mars Hydro" in de App Store of Google Play, of scan de onderstaande QR-code om de app te installeren.
- Open de app. Log in of registreer een account met uw e-mailadres of telefoonnummer.
- Sluit de iConnect-USB / iHub Pro / iControl aan op de dimmer-box.
- Draai de dimmerknop van "EXT" naar "OFF".
- Klik op het "+"-teken in de rechterbovenhoek van de app om een apparaat toe te voegen. (Of: zoek naar "Light" in de functiebalk, ga naar de pagina "Light" en klik op de grote "+" om de lamp toe te voegen.)
- Zoek de lamp in de Bluetooth-scanresultaten. (Klik op "Turn on" en uw lamp is klaar voor bediening via de app.)

—06—

LED GROW LIGHT DIMMING OPERATION

SAVE energy Eco-friendly and saving energy, start by Mars Hydro dimming grow tips

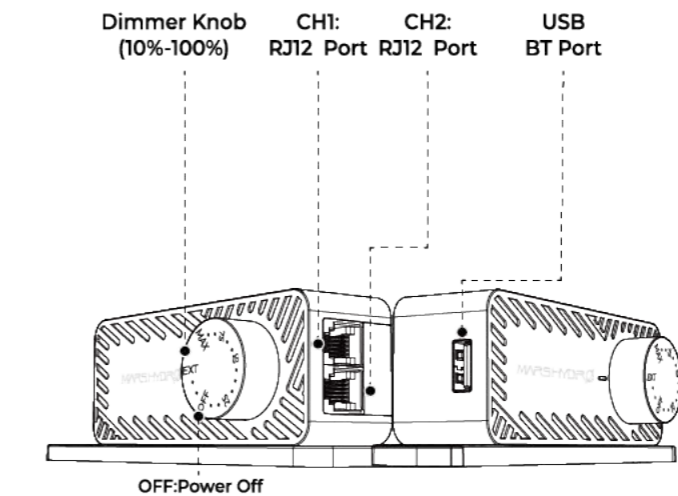

Connect Mars Hydro iConnect-USB/iHub Pro/iControl controller to enable Bluetooth dimming functionality. Any smart controller is not included and must be purchased separately.

—03—

Let op:
Sluit de Mars Hydro iConnect-USB / iHub Pro / iControl aan om de Bluetooth-dimfunctie in te schakelen.

Mars Hydroアプリケーションをダウンロードする方法 JP

- App StoreまたはGoogle Playで**「Mars Hydro」を検索するか、下のQRコード**をスキャンしてアプリをインストールしてください。
- アプリを開き、メールアドレスまたは電話番号を使用してログインまたはアカウント登録を行います。
- iConnect-USB / iHub Pro / iControlをディマーボックス (調光ボックス) に接続します。
- ディマーノブ (調光ノブ) を**「EXT」から「OFF」**に回します。
- アプリ画面右上の**「+」マークをタップしてデバイスを追加します。または、ファンクションバーの「Light」を選択し、ページ内の大きな**「+」**マークをタップして追加してください。
- Bluetoothのスキャン結果から該当するライトを選択します。(**「Turn on」**をタップすれば、アプリでの操作が可能になります。)

ご注意:

Bluetooth調光機能を使用するには、Mars Hydro iConnect-USB / iHub Pro / iControlを接続する必要があります。

ASSEMBLY INSTRUCTIONS EN

Model FC-1500:







No assembly. > Thread hooks through mounting holes and secure to tent via Yo-Yo hangers.

Models FC-3000, FC-4000, FC-4800: Assembly Required

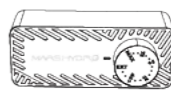
- Mount power-input end of the light bar onto the frame.
- Snap light bars into place. Once all bars are positioned, install the two fixing screws.
- Attach the other end of the light bar to the frame, press the black button to lock it into the hole, ensure the light bar is securely positioned, then fasten with one screw.
- Mount the power supply (driver) onto the fixture.
- Attach the metal hanging rope to the black rubber holes, then using the YOYO to hang the light.

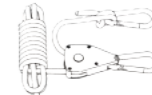
—07—

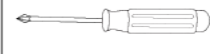
ACCESSORIES

 Dimmer Box	 Dimming Cable											
 Hanging Kit	 YoYo	 Stainless Steel Hook FC-6500, FC-8000, FC-1000W, FC-1200W Only										
 Not included with FC 1500 Screwdriver	 Screw	<table border="1"> <thead> <tr> <th>Model</th> <th>Qty</th> </tr> </thead> <tbody> <tr> <td>FC-3000</td> <td>20</td> </tr> <tr> <td>FC-4000</td> <td>17</td> </tr> <tr> <td>FC-4800</td> <td>26</td> </tr> <tr> <td>FC-6500 / 8000 / 1000W / 1200W</td> <td>4</td> </tr> </tbody> </table>	Model	Qty	FC-3000	20	FC-4000	17	FC-4800	26	FC-6500 / 8000 / 1000W / 1200W	4
Model	Qty											
FC-3000	20											
FC-4000	17											
FC-4800	26											
FC-6500 / 8000 / 1000W / 1200W	4											

HOW TO DOWNLOAD THE "MARS HYDRO"APP? EN

- Search for "Mars Hydro" on the App Store or Google Play, or scan the QR code below to install the app.
- Open the app. Log in or register your account using your email address or phone number.
- Connect the iConnect-USB/iHub Pro/iControl to the dimmer box.
- Turn the dimmer knob from "EXT" to "OFF".
- Click the "+" sign on the top right corner of the app page to add a device. (Alternatively, find "Light" in the function bar, go to the "Light" page, and click the large "+" sign to add the Light.)
- Locate the Light in the Bluetooth scan results. (Click "Turn on," and your light is ready for app control.)

Please Note:

Connect the Mars Hydro iConnect-USB/iHub Pro/iControl to enable Bluetooth dimming



Android
GET IT ON
Google Play



iOS
Download on the
App Store

—04—

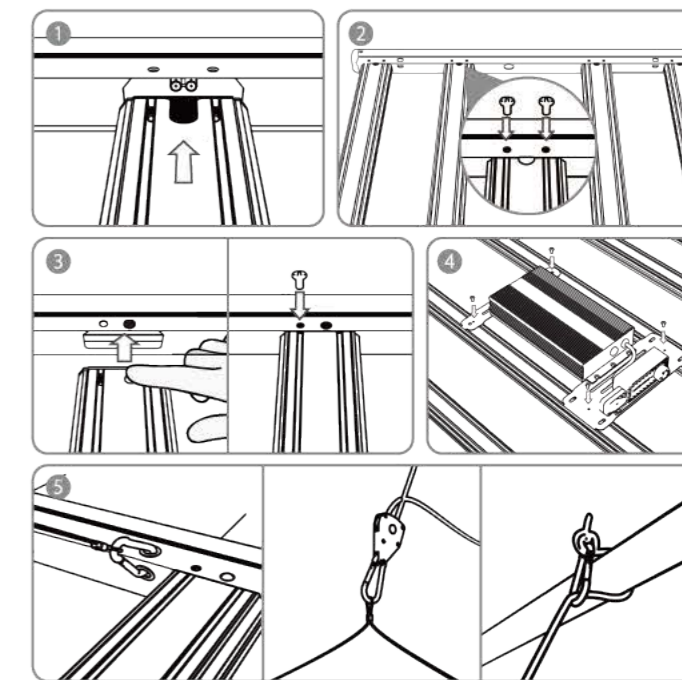

Models FC-6500, FC-8000, FC-1000W, FC-1200W : Foldable

- Unpack the light, remove the straps, and unfold the fixture.
- Secure the power supply to the fixture.
- Attach the metal hanging rope to the black rubber holes, then using the YOYO to hang the light.

Tip: For storage, pull both end pull-rings simultaneously to unlock and fold the fixture.

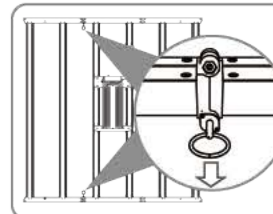

—08—

MONTAGEANLEITUNG

Modell FC-1500: Keine Montage erforderlich.
Führen Sie die Aufhängungseile durch die Montageöffnungen und hängen Sie die Leuchte mit den Yo-Yo-Aufhängern im Zelt auf.

Modelle FC-3000, FC-4000, FC-4800: Montage erforderlich
1. Montieren Sie das Ende der Lichtleiste mit dem Stromanschluss am Rahmen.
2. Klicken Sie die Lichtleisten in den Rahmen ein. Sobald alle Leisten positioniert sind, befestigen Sie diese mit den zwei Fixierschrauben.
3. Befestigen Sie das andere Ende der Lichtleiste am Rahmen. Drücken Sie den schwarzen Knopf, um sie im Loch zu verriegeln. Stellen Sie sicher, dass die Lichtleiste fest sitzt, und sichern Sie anschießend mit einer Schraube.
4. Montieren Sie das Netzteil (Treiber) an der Leuchte.
5. Die Metallaufhängung durch die Gummitüllen fädeln und die Leuchte mit den YOYO-Hängern befestigen.

Modelle FC-6500, FC-8000, FC-1000W, FC-1200W: Klappbares Design
1.Packen Sie die Leuchte aus, entfernen Sie die Sicherungsbänder und klappen Sie das Gerät auf.
2.Befestigen Sie das Netzteil an der Leuchte.
3.Die Metallaufhängung durch die Gummitüllen fädeln und die Leuchte mit den YOYO-Hängern befestigen.

Hinweis: Zum Verstauen ziehen Sie gleichzeitig an beiden Zugringen an den Enden, um die Verriegelung zu lösen und die Leuchte zusammenzuklappen.usammenzuklappen.

ISTRUZIONI DI MONTAGGIO

Modello FC-1500: Nessun montaggio richiesto.
Inserire i ganci nei fori di montaggio e fissare la lampada alla tenda utilizzando i supporti Yo-Yo.

Modelli FC-3000, FC-4000, FC-4800: Montaggio richiesto
1. Fissare l'estremità della barra luminosa con ingresso di alimentazione al telaio.
2. Inserire a scatto le barre luminose in posizione. Una volta posizionate tutte le barre, installare le due viti di fissaggio.
3. Fissare l'altra estremità della barra luminosa al telaio; premere il pulsante nero per bloccarla nel foro. Verificare che la barra sia ben posizionata, quindi serrare con una vite.
4. Montare l'alimentatore (driver) sull'apparecchio.
5. Far passare i cavi metallici attraverso i fori con gommini sul telaio e appendere la lampada con i supporti YOYO.

— 09 —

Möchten Sie mehr wissen?

Bitte besuchen Sie unsere offizielle Website: www.mars-hydro.com
Alle in Frage kommenden MARS HYDRO Produkte haben ab dem Tag des Wareneingangs eine 30-tägige Zufriedenheitsgarantie.
Rückkehrpolitik:
Alle zurückgegebenen Produkte müssen in ihrer Originalverpackung zusammen mit allen Komponenten und Zubehör sein.
Das Produkt muss frei von künstlichen Schäden und in einem für den Weiterverkauf geeigneten Zustand sein.
Garantiedetails:
Innerhalb eines Jahres: Kostenlose Komponenten, Reparaturen und Versand.
1 Jahr bis 5 Jahre: Der Käufer ist für Zwei-Wege-Versandkosten und Reparaturkosten verantwortlich.

LINEE GUIDA SULLA SICUREZZA OPERATIVA

1. Per il funzionamento a catena a margherita, la potenza totale non deve superare la potenza nominale del timer.
2. Campo di applicazione di tensione: 100V-277V. Si prega di assicurarsi l'utilizzo sotto la tensione nominale. Nota: La potenza di uscita sarà ridotta quando si opera a AC100 ~ 120V.
3. per FC-1500/FC-3000/FC-4000/FC-4800/FC-6500/FC-8000/FC-1000W/FC-1200W: Quando collegato a una spina polarizzata 5-15P, la tensione di ingresso è 120V, 60Hz. Quando collegato a una spina polarizzata 6-15P, la tensione di ingresso è 240V, 60Hz. Quando collegato a una spina polarizzata 7-15P, la tensione di ingresso è 277V, 60Hz.
4. Non toccare il pannello luminoso mentre è in funzione.
5. Indossare occhiali protettivi quando si guarda direttamente alla luce.
6. Non utilizzare un cavo di alimentazione danneggiato per evitare il rischio di incendio o scosse elettriche.
7. Scollegare il cavo di alimentazione durante i giorni di pioggia per evitare colpi di fulmine.
8. Scollegare sempre la luce durante la pulizia o la riparazione.
9. La luce è classificata come attrezzatura di protezione di classe I e deve essere ben messa a terra.
10. La connessione di alimentazione dovrebbe essere gestita da professionisti qualificati.
11. Non smontare, riparare o modificare la luce senza l'autorizzazione del produttore o dei professionisti addestrati.
12. La temperatura massima di esercizio è di 35°C (95°F). Non azionare la luce al di sopra di questa temperatura.
13. Non collegare la luce ad altri dispositivi di attenuazione senza previa autorizzazione.

— 14 —

Modelli FC-6500, FC-8000, FC-1000W, FC-1200W: Struttura pieghabile
1. Estrarre la lampada dall'imballo, rimuovere le fascette e aprire la struttura.
2. Fissare l'alimentatore alla lampada.
3. Far passare i cavi metallici attraverso i fori con gommini sul telaio e appendere la lampada con i supporti YOYO.

Suggerimento: Per lo stoccaggio, tirare contemporaneamente entrambi gli anelli di sblocco alle estremità per sbloccare e richiudere la struttura.

INSTRUCTIONS DE MONTAGE

Modèle FC-1500 : Aucun assemblage requis.
Passer les crochets dans les trous de fixation et suspendre le luminaire dans la tente à l'aide des suspensions Yo-Yo.

Modèles FC-3000, FC-4000, FC-4800 : Assemblage requis
1. Fixer l'extrémité de la barre lumineuse avec l'entrée d'alimentation au cadre.
2. Encliqueter les barres lumineuses en place. Une fois toutes les barres positionnées, installer les deux vis de fixation.
3. Fixer l'autre extrémité de la barre lumineuse au cadre ; appuyer sur le bouton noir pour la verrouiller dans le trou. Vérifier que la barre est correctement positionnée, puis la fixer avec une vis.
4. Monter l'alimentation électrique (driver) sur le luminaire.
5. Passer les câbles de suspension métalliques dans les trous caoutchoutés du châssis, puis suspendre la lampe à l'aide des poulies YOYO.

Modèles FC-6500, FC-8000, FC-1000W, FC-1200W : Conception pliable
1. Déballer le luminaire, retirer les sangles et déplier la structure.
2. Fixer l'alimentation électrique au luminaire.
3. Passer les câbles de suspension métalliques dans les trous caoutchoutés du châssis, puis suspendre la lampe à l'aide des poulies YOYO.

Conseil : Pour le rangement, tirer simultanément sur les deux anneaux de déverrouillage situés aux extrémités afin de déverrouiller et replier le luminaire.

INSTRUCCIONES DE MONTAJE

Modelo FC-1500: No requiere montaje.
Pase los ganchos por los orificios de montaje y asegure la luminaria a la tienda mediante los colgadores Yo-Yo.

Modelos FC-3000, FC-4000, FC-4800: Requiere montaje
1. Monte el extremo de la barra luminosa con entrada de alimentación en el bastidor.
2. Encaje las barras luminosas en su posición. Una vez colocadas todas las barras, instale los dos tornillos de fijación.

— 10 —

Vuoi saperne di più?

Visita il nostro sito ufficiale: www.mars-hydro.com
Tutti i prodotti MARS HYDRO idonei hanno una garanzia di soddisfazione di 30 giorni dal giorno in cui il prodotto viene ricevuto.
Politica di rimpatrio:
Tutti i prodotti restituiti devono essere nella loro confezione originale insieme a tutti i componenti e accessori.
Il prodotto deve essere esente da danni causati dall'uomo e in condizioni idonee alla rivendita.
Dettagli di garanzia:
Entro 1 anno: Componenti gratuiti, riparazioni e spedizione.
1 anno a 5 anni: L'acquirente è responsabile per le spese di trasporto bidirezionale e i costi di riparazione.

GUIDE DE SÉCURITÉ OPÉRATIONNELLE

1. Pour le fonctionnement en daisy chain, la puissance totale ne doit pas dépasser la puissance nominale de la minuterie.
2. Plage d'application de tension: 100V - 277v. Assurez - vous de l'utiliser à la tension nominale. Remarque: la puissance de sortie sera réduite lors du fonctionnement à ac100 ~ 120V.
3. Pour FC - 1500 / FC - 3000 / FC - 4000 / FC - 4800 / FC - 6500 / FC - 8000 / FC - 1000w / FC - 1200W: Lorsque'il est connecté à une prise polarisée 5 - 15P, la tension d'entrée est de 120V, 60HZ. Lorsqu'il est connecté à une fiche polarisée 6 - 15P, la tension d'entrée est de 240V, 60HZ. Lorsqu'il est connecté à une prise polarisée 7 - 15P, la tension d'entrée est de 277v, 60Hz.
4. Ne touchez pas lorsque le panneau lumineux fonctionne.
5. Portez des lunettes de protection en regardant directement la lumière.
6. N'utilisez pas le cordon d'alimentation endommagé pour éviter le risque d'incendie ou d'électrocution.
7. Débranchez le cordon d'alimentation par temps de pluie pour empêcher la foudre de frapper.
8. Assurez - vous de débrancher la prise lors du nettoyage ou de la réparation de la lampe.
9. Le luminaire est un équipement de protection de classe I, qui doit être bien mis à la terre.
10. La connexion d'alimentation devrait être manipulée par un professionnel qualifié.
11. Les lampes ne doivent pas être démontées, réparées ou modifiées sans l'autorisation du fabricant ou d'un professionnel qualifié.
12. La température de fonctionnement maximale est de 35°C (95°F). N'utilisez pas la lampe au - dessus de cette température.
13. Les lampes ne doivent pas être connectées à d'autres dispositifs de gradation sans autorisation.

— 15 —

3. Fije el otro extremo de la barra luminosa al bastidor; presione el botón negro para bloquearla en el orificio. Verifique que la barra quede firmemente colocada y, a continuación, asegúrela con un tornillo.
4. Monte la fuente de alimentación (driver) en la luminaria.
5. Pase los cables metálicos a través de los orificios con goma del bastidor y cuelgue la lámpara con los ganchos YOYO.

Modelos FC-6500, FC-8000, FC-1000W, FC-1200W: Diseño plegable
1. Saque la luminaria del embalaje, retire las correas y despliegue la estructura.
2. Fije la fuente de alimentación a la luminaria.
3. Pase los cables metálicos a través de los orificios con goma del bastidor y cuelgue la lámpara con los ganchos YOYO.

Consejo: Para el almacenamiento, tire simultáneamente de ambos anillos de liberación en los extremos para desbloquear y plegar la luminaria.

MONTAGE-INSTRUCTIES

Model FC-1500: Geen montage vereist.
Steek de haken door de montageopeningen en bevestig de lamp in de tent met behulp van de Yo-Yo-ophangsystemen.

Modellen FC-3000, FC-4000, FC-4800: Montage vereist

1. Bevestig het uiteinde van de lichtbalk met stroomaansluiting aan het frame.
2. Klik de lichtbalk op hun plaats. Zodra alle balken zijn geplaatst, monteer de twee bevestigingsschroeven.
3. Bevestig het andere uiteinde van de lichtbalk aan het frame; druk op de zwarte knop om deze in het gat te vergrendelen. Controleer of de lichtbalk stevig is geplaatst en zet deze vervolgens vast met één schroef.
4. Monteer de voedingseenheid (driver) op de armatuur.
5. Haal de metalen ophangkabels door de rubberen gaten in het frame en hang de lamp op met de YOYO-hangers.

Modellen FC-6500, FC-8000, FC-1000W, FC-1200W: Opvouwbaar ontwerp
1. Haal de lamp uit de verpakking, verwijder de banden en klap de armatuur uit.
2. Bevestig de voedingseenheid aan de armatuur.
3. Haal de metalen ophangkabels door de rubberen gaten in het frame en hang de lamp op met de YOYO-hangers.

Tip: Trek voor opslag gelijktijdig aan beide ontgrendelringen aan de uiteinden om de vergrendeling te ontgrendelen en de armatuur op te vouwen.

組立説明

モデル FC-1500: 組み立て不要.
フックを取付穴に通し、Yo-Yo ハンガーを使用してテントに固定してください。

— 11 —

Vous voulez en savoir plus?

Visitez notre site officiel: www.mars-hydro.com
Tous les produits mars Hydro éligibles bénéficient d'une garantie de satisfaction de 30 jours à compter de la date de réception.
Politique de retour:
Tous les produits retournés doivent être dans leur emballage d'origine avec tous les composants et accessoires.
Les produits doivent être exempts de dommages humains et dans un état convenable pour la revente.
Détails de la garantie:
Dans 1 an: composants gratuits, réparation et expédition.
1 an à 5 ans: l'acheteur est responsable des frais d'expédition et de réparation dans les deux sens.

DIRECTRICES DE SEGURIDAD OPERACIONAL

1. Para la operación de la cadena de margaritas, la potencia total no debe exceder la potencia nominal de su temporizador.
2. Rango de aplicación de voltaje: 100V-277V. Asegúrese de usar bajo la tensión nominal. Nota: La potencia de salida se reducirá cuando se opere a AC100 ~ 120V.
3. Para FC-1500/FC-3000/FC-4000/FC-4800/FC-6500/FC-8000/FC-1000W/FC-1200W: Cuando se conecta a un enchufe polarizado 5-15P, la tensión de entrada es de 120V, 60Hz. Cuando se conecta a un enchufe polarizado 6-15P, la tensión de entrada es de 240V, 60Hz. Cuando se conecta a un enchufe polarizado 7-15P, la tensión de entrada es de 277V, 60Hz.
4. No toque el panel de luz mientras está funcionando.
5. Use gafas protectoras cuando mire directamente a la luz.
6. No use un cable de alimentación dañado para evitar el riesgo de incendio o choque eléctrico.
7. Desconecte el cable de alimentación durante días lluviosos para evitar rayos.
8. Siempre desconecta la luz al limpiarla o repararla.
9. La luz se clasifica como equipo de protección de clase I y debe estar bien puesta a tierra.
10. Las conexiones de energía serán manejadas por profesionales calificados.
11. las lámparas no podrán ser desmontadas, reparadas ni modificadas sin la autorización del fabricante o de un profesional capacitado.
12. la temperatura máxima de funcionamiento es de 35°C (95°F). No opere la luz por encima de esta temperatura.
13. las luces no podrán conectarse a otros dispositivos de dimmer sin permiso.

— 16 —

モデル FC-3000, FC-4000, FC-4800: 組み立てが必要です
1. 電源入力側のライトバーをフレームに取り付けてください。
2. ライトバーを所定の位置にはめ込みます。すべてのバーを配置した後、2本の固定ネジを取り付けてください。
3. ライトバーの反対側をフレームに取り付け、黒いボタンを押して穴にロックします。確実に固定されていることを確認し、ネジ1本で締め付けてください。
4. 電源ユニット(ドライバー)を本体に取り付けてください。
5. フレームのゴム穴にワイヤーを通し、ヨーヨー吊り具を使ってライトを吊り下げます。

モデル FC-6500, FC-8000, FC-1000W, FC-1200W: 折りたたみ式
1. 製品を開梱し、固定ストラップを外して本体を展開してください。
2. 電源ユニットを本体に固定してください。
3. フレームのゴム穴にワイヤーを通し、ヨーヨー吊り具を使ってライトを吊り下げます。

ヒント: 保管する際は、両端のブルリングを同時に引いてロックを解除し、本体を折りたたんでください。

OPERATIONAL SAFETY GUIDELINES

1. For daisy chain operation, the total power must not exceed the rated power of your timer.
2. Voltage application range: 100V-277V. Please ensure usage under the rated voltage. Note: Output power will be reduced when operating at AC100~120V.
3. For FC-1500 / FC-3000 / FC-4000 / FC-4800 / FC-6500 / FC-8000 / FC-1000W / FC-1200W:
When connected to a 5-15P polarized plug, input voltage is 120V, 60Hz.
When connected to a 6-15P polarized plug, input voltage is 240V, 60Hz.
When connected to a 7-15P polarized plug, input voltage is 277V, 60Hz.
4. Do not touch the light panel while it is operating.
5. Wear protective glasses when looking directly at the light.
6. Do not use a damaged power cord to avoid the risk of fire or electric shock.
7. Unplug the power cord during rainy days to prevent lightning strikes.
8. Always unplug the light when cleaning or repairing it.
9. The light is classified as Class I protective equipment, and it must be well-grounded.
10. The power supply connection should be handled by qualified professionals.
11. Do not disassemble, repair, or modify the light without authorization from the manufacturer or trained professionals.
12. The maximum operating temperature is 35°C (95°F). Do not operate the light above this temperature.
13. Do not connect the light with other dimming devices without prior permission.

— 12 —

¿¿ quieres saber más?

Por favor, visite nuestro sitio web oficial: www.mars-hydro.com
Todos los productos Mars Hydro elegibles disfrutan de una garantía de satisfacción de 30 días a partir de la fecha de recepción.
Política de devolución:
Todos los productos devueltos deben utilizarse en el embalaje original junto con todos los componentes y accesorios.
El producto debe estar libre de daños humanos y en un Estado adecuado para la reventa.
Detalles de la garantía:
Dentro de 1 año: componentes gratuitos, mantenimiento y transporte.
De 1 a 5 años: el comprador es responsable del flete bidireccional y los costos de mantenimiento.

RICHTSNOEREN INZAKE OPERATIONELE VEILIGHEID

1. Voor de werking van de daisy chain mag het totale vermogen het nominale vermogen van uw timer niet overschrijden.
2. Voltage toepassingsgebied: 100V-277V. Gelieve te zorgen voor gebruik onder de nominale spanning. Opmerking: Uitgangsvermogen zal worden verminderd bij het werken bij AC100~120V.
3. Voor FC-1500, FC-3000, FC-4000, FC-4800, FC-6500, FC-8000, FC-1000W, FC-1200W: Wanneer aangesloten op een 5-15P gepolariseerde stekker, is de ingangsspanning 120V, 60Hz. Wanneer aangesloten op een 6-15P gepolariseerde stekker, is de ingangsspanning 240V, 60Hz. Wanneer aangesloten op een 7-15P gepolariseerde stekker, is de ingangsspanning 277V, 60Hz.
4. Raak het lichtpaneel niet aan terwijl het werkt.
5. Draag een beschermende bril wanneer u direct naar het licht kijkt.
6. Gebruik geen beschadigd netsnoer om het risico op brand of elektrische schok te vermijden.
7. Koppel het netsnoer los tijdens regenachtige dagen om bliksemslagen te voorkomen.
8. Trek altijd de stekker uit het licht wanneer u het schoonmaakt of repareert.
9. Het licht is geclassificeerd als Klasse I beschermende uitrusting, en het moet goed geaard zijn.
10. De voeding aansluiting moet worden behandeld door gekwalificeerde professionals.
11. Demonteer, repareer of wijzig het licht niet zonder toestemming van de fabrikant of opgeleide professionals.
12. De maximale bedrijfstemperatuur is 35°C (95°F). Gebruik het licht niet boven deze temperatuur.
13. Sluit het licht niet aan op andere dimapparaten zonder voorafgaande toestemming.

— 17 —

Want to know more?
Please visit our official website: www.mars-hydro.com
All eligible MARS HYDRO products carry a 30-day satisfaction guarantee from the day the product is received.

Return Policy:
All returned products must be in their original packaging along with all components and accessories.
The product must be free from man-made damage and in a condition suitable for resale.

Warranty Details:
Within 1 year: Free components, repairs, and shipping.
1 year to 5 years: The buyer is responsible for two-way shipping fees and repair costs.

LEITLINIEN ZUR BETRIEBSSICHERHEIT

1. Für den Betrieb der Daisy-Kette darf die Gesamtleistung die Nennleistung Ihres Timers nicht überschreiten.
2. Spannungsbereich: 100V-277V. Bitte stellen Sie sicher, dass Sie unter der Nennspannung verwenden. Hinweis: Die Ausgangsleistung wird bei Betrieb bei AC100 ~ 120V reduziert.
3. Für FC-1500/FC-3000/FC-4000/FC-4800/FC-6500/FC-8000/FC-1000W/FC-1200W: Bei Anschluss an einen 5-15P polarisierten Stecker beträgt die Eingangsspannung 120V, 60Hz. Bei Anschluss an einen 6-15P polarisierten Stecker beträgt die Eingangsspannung 240V, 60Hz. Bei Anschluss an einen 7-15P polarisierten Stecker beträgt die Eingangsspannung 277V, 60Hz.
4. Berühren Sie das Lichtpanel nicht, während es arbeitet.
5. Tragen Sie eine Schutzbrille, wenn Sie direkt auf das Licht schauen.
6. Verwenden Sie kein beschädigtes Netzkabel, um die Gefahr von Brand oder Stromschlag zu vermeiden.
7. Trennen Sie das Netzkabel während regnerischer Tage, um Blitzschläge zu verhindern.
8. Stecken Sie das Licht immer ab, wenn Sie es reinigen oder reparieren.
9. Das Licht ist als Schutzausrüstung der Klasse I eingestuft und muss gut geerd sein.
10. Der Netzanschluss sollte von qualifizierten Fachleuten behandelt werden.
11. Zerlegen, reparieren oder modifizieren Sie das Licht nicht ohne Genehmigung des Herstellers oder geschultes Fachpersonal.
12. Die maximale Betriebstemperatur beträgt 35°C (95°F). Betreiben Sie das Licht nicht über dieser Temperatur.
13. Schließen Sie das Licht nicht ohne vorherige Genehmigung an andere Dimmgeräte an.

— 13 —

Wil je meer weten?
Bezoek onze officiële website: www.mars-hydro.com
Alle in aanmerking komende MARS HYDRO producten dragen een 30-daagse tevredenheidsgarantie vanaf de dag dat het product is ontvangen.
Terugkeerbeleid:
Alle geretourneerde producten moeten in de originele verpakking zijn samen met alle onderdelen en accessoires.
Het product moet vrij zijn van kunstmatige schade en in een staat die geschikt is voor wederkoop.
Garantiedetails:
Binnen 1 jaar: Gratis componenten, reparaties, en verzending.
1 jaar tot 5 jaar: De koper is verantwoordelijk voor tweerichtingsverzendingskosten en reparatiekosten.

オペレーション・セキュリティ・ガイド

1. デイジーチェーン動作の場合、総電力はタイマーの定格電力を超えてはならない。
2. 電圧応用範囲: 100 V-277 V。定格電圧で使用してください。注: AC 100 ~ 120 Vで運転すると出力が低下します。
3.FC-1500/FC-3000/FC-4000/FC-4800/FC-6500/FC-8000/FC-1000 W/FC-1200 W:
5ー15 P分極プラグに接続すると、入力電圧は120 V、60 Hzである。
6ー15 P分極プラグに接続すると、入力電圧は240 V、60 Hzである。
7ー15 P分極プラグに接続すると、入力電圧は277 V、60 Hzであった。
4.ランプパネルが動作しているときは、触らないでください。
5.光を直視するときは保護眼鏡をかける。
6.火災や感電のリスクを回避するために、破損した電源ケーブルを使用しないでください。
7.雨の日は電源ケーブルを外し、落雷を防ぐ。
8.ランプを掃除したり修理したりするときは、必ずプラグを抜いてください。
9.照明器具は一般防護設備であり、良好に接地しなければならない。
10. 電源接続は資格のある専門家によって処理されるべきです。
11. 製造業者または訓練された専門家からの許可なしで光を分解、修理または変更しないでください。
12. 最高の動作温度は35°C (95°F) です。この温度以上の光を使わないでください。
13. 事前の許可なしで他の暗くする装置とライトを接続しないでください。

もっと知りたいですか。
公式サイト: www.mars-hydro.com
すべての条件を満たすMARS HYDRO製品は、受け取った日から30日間の満足度保証を受けています。
返品ポリシー:
返品されたすべての製品は、すべてのコンポーネントと部品とともに元の包装を使用しなければなりません。
製品は人為的な損傷がなく、再販に適した状態でなければならない。
保証の詳細:
1年間: 無料コンポーネント、修理、輸送。
1年から5年: 買い手は双方向運賃と修理費用を担当する。

— 18 —